



DESTINATION

- Matériel ferroviaire

DESCRIPTION

- Dynamo tachymétrique dérivée du modèle RE.0444 R mais adaptée aux conditions ferroviaires (matériel embarqué)
- Uniquement à 1 collecteur et à bride

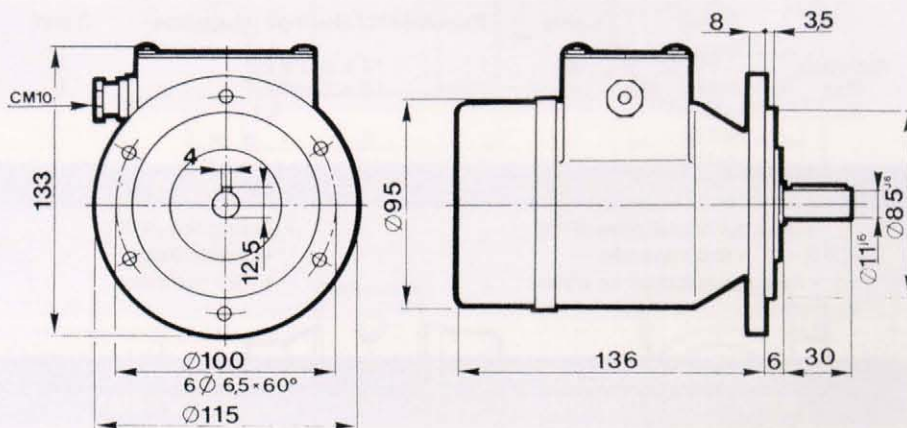

Masse	kg	2,8
Weight		
Gewicht		

CARACTÉRISTIQUES GÉNÉRALES • GENERAL DATA • ALLGEMEINE KENNDATEN

DÉSIGNATION	DESIGNATION	BEZEICHNUNG	Symb. Symb. Symb.	Unité Unit Einheit	Val/Val/Wert	
Limite mécanique de la vitesse	Max. speed (mechanical)	Max Drehzahl (mechanisch)	n_m	tr/min rpm U/min	12000	
Moment d'inertie	Moment of inertia	Trägheitsmoment	J	kg cm ²	0,950	
Couple d'entraînement à vide	No load driving torque	Leerlaufantriebsmoment	M_r	N.cm	1,50	
Effort radial max. sur l'arbre	Max. radial shaft stress	Zulässige Radialkraft auf der Welle	F	da N	1,0	
F.E.M. max. admissible	Maximum E.M.F.	Max zulässige E.M.K.	E_m	V	600	
Erreur de linéarité max.	Maximum linearity error	Max. Linearitätsfehler	ΔE	% E_T	$\leq 0,15$	
Taux d'ondulation global (crête à crête)	Overall ripple rate (peak to peak)	Gesamter Oberwellenanteil (spitze-spitze)	ΔE_c	% E_c	$\leq 0,5$	
Harmoniques de rotation (f=2 p.n)	Rotation harmonics (f=2 p.n)	Rotationsoberwellen (f=2 p.n)	ΔE_p	% E_c	$\leq 0,2$	
Harmoniques d'encoches (f=Z.n)	Slot harmonics (f=Z.n)	Nutenoberwellen (f=Z.n)	ΔE_z	% E_c	$\leq 0,3$	
Précision d'étalonnage	Calibration precision	Eichgenauigkeit	ΔE_o	% E_{T0}	± 1	
Dérive F.E.M. en temp. - sans compensation - avec compensation	E.M.F. temp. drift - not compensated - compensated	Temperaturgang der E.M.K. - nicht kompensiert - kompensiert	ΔE_e	%/°C	0,02 0,005	
Constante de temps	Time constant	Zeitkonstante	C_t	ms	2,5	
* Filtre : Constante de temps du filtre Courant de charge Vitesse	* Filter : Time constant of filter Load current Speed	* Filter : Filterzeitkonstante Laststrom Drehzahl	$R_F \times R_C$ I_c n	ms mA tr/min rpm U/min	0,47 5 3000	

DÉTAILS CONSTITUTIFS CONSTRUCTION DETAILS FERTIGUNGSEINZELHEITEN		
Nombre de pôles Number of poles Polzahl	2p	2
Nombre d'encoches induit Number of armature slots Nutenzahl	Z	19
Nombre de lames au collecteur Number of commutator blades Kollektorlamellenzahl	K	57
Classe d'isolation Insulation class Isolationsklasse	B	(IEC34-1)
Température d'utilisation Operating temperature Betriebstemperatur		-30° +130° C
Protection climatique Climatic protection Klimaschutz	C_a	(IEC68-1)
Degré de protection Protection degree Schulzart	IP 56	(IEC34-5)
Sens de rotation : réversible Direction of rotation : reversible Drehrichtung : reversierbar		
Excitation : Aimants permanents : Alnico Excitation : Permanent magnets : Alnico erregung : Permanentmagnete : Alnico		

DESTINATION

- Railway or severe industrial applications

ANWENDUNGSBEREICH

- Eisenbahnbau

DESCRIPTION

- Model derived from RE.0444 R
- Designed for railway specifications
- Only with flange and one commutator

BESCHREIBUNG

- Gleichstrom-Tachometerdynamo
- RE.0444 R-Variante für Schienenfahrzeuge
- Nur in Flanschausführung mit einem Kollektor

TYPE - TYP
RE.0444 SR

VARIANTES DE CONSTRUCTION • MECHANICAL OPTIONS • KONSTRUKTIVARIANTEN

	Côté entraînement / Mounting side / Antriebsseite			Côté opposé entraînement / Opposite mounting side / Gegenantriebsseite		
	D (mm)	L (mm)	Roulements / Bearings / Kugellager	D (mm)	L (mm)	Roulements / Bearings / Kugellager
Standard	11	30	15 x 32 x 9 ZZ	10	-	10 x 26 x 8 ZZ
Max	14	-	15 x 32 x 9 ZZ			10 x 26 x 8 ZZ

VARIANTES DE CONSTRUCTION	OPTIONS	SONDERAUSFÜHRUNGEN
<ul style="list-style-type: none"> • Bride spéciale • Bout d'arbre spécial 	<ul style="list-style-type: none"> • Special flange • Special shaft end 	<ul style="list-style-type: none"> • Sonderflansch • Speziawellenende

ADAPTATION USUELLES SUR 2 ^{ème} BOUT D'ARBRE	AVAILABLE OPTIONS ON 2 nd SHAFT END	GÄNGIGE ANBAUMÖGLICHKEITEN AM 2. WELLENENDE
<ul style="list-style-type: none"> • Aucune adaptation possible 	<ul style="list-style-type: none"> • No adaptation possible 	<ul style="list-style-type: none"> • Keine Umbaumöglichkeiten

REPÉRAGE ET POLARITÉ DES BORNES (CÂBLES) POUR UNE ROTATION ANTIHORAIRE VUE DU CÔTÉ ENTRAÎNEMENT MARKINGS AND POLARITY OF TERMINALS (CABLES) FOR COUNTER-CLOCKWISE ROTATION VIEWING THE MOUNTING FACE KENNZEICHNUNG UND POLARITÄTEN DER KLEMMEN (KABEL) FÜR EINE LINKSDREHUNG AUF DER A-SEITE			
1 collecteur / 1 commutator / 1 Kollektor		2 collecteurs / 2 commutators / 2 Kollektoren	
A1 : + A2 : -	Coll. 1	Coll. 2	

VARIANTES ÉLECTRIQUES • ELECTRICAL OPTIONS • ELEKTRISCHE AUSFÜHRUNGEN

				Min.										Max.
F.E.M à 1000 tr/mn E.M.F at 1000 rpm E.M.K bei 1000 U/min	E _n	V	1 coll.	6	20	30	40	50	60	80	100	120	150	200
Constante de vitesse Voltage gradient Drehzahlkonstante	C _v	V/tr/min V/rpm V/U/min	1 coll.	0,006	0,020	0,030	0,040	0,050	0,060	0,080	0,100	0,120	0,150	0,200
Résistance à l'induit Armature resistance Ankerwiderstand	R _a	Ω	1 coll.	1,50	12	28	45	70	100	180	280	400	640	900
Courant max. thermique Max thermal load Thermischer Grenzstrom	I _{th}	A	1 coll.	1,40	0,55	0,35	0,25	0,22	0,18	0,14	0,11	0,09	0,07	0,07
Vitesse max. admissible Max. allowed speed Max. zulässige Drehzahl	n _a	tr/min rpm U/min	1 coll.	12000	12000	12000	12000	12000	10000	7500	6000	5000	4000	3000

B A L A I S • B R U S H E S • B Ü R S T E N

Nombre Number Anzahl	Dimensions Sizes Maße mm	Qualité/Grade/Qualität	Domaine d'utilisation/Application limits/Anwendungsbereich			Réf./Ref./Referenz
		Électrographitiques Electrographite Elektrographit	STANDARD	F.E.M. maxi Max. output voltage Max. Spannung	600 V	
4 ou 8 or - oder	3,1 x 4,1 x 10	Carbo-argent Silver-graphite Silber-Kohle	Recommandés pour vitesses lentes et F.E.M Recommended for low speed and E.M.F Empfohlen für kleine drehzahlen und E.M.K	< 300 V < 300 V < 300V		31 - 41 - CA



ACP&D Limited

ACP&D Limited. 86 Rose Hill Road, Ashton-under-Lyne, Lancashire, OL6 8YF, England, UK
Tel: 0161 343 1884 Fax: 0161 343 7773 email: sales@acpd.co.uk Website: www.acpd.co.uk