



DESTINATION

- Applications industrielles
- Contrôle et régulation

DESCRIPTION

- Dynamo tachymétrique dérivée du modèle RE.0444 R et adaptée au marché Nord Américain
- Agréée UL



		1 collecteur 1 commutator 1 kollektor	2 collecteurs 2 commutators 2 kollektoren
AG (in)		5,36	6,10
B (in)		6,33	7,07
Masse Weight Gewicht	lb	6,15	7,05

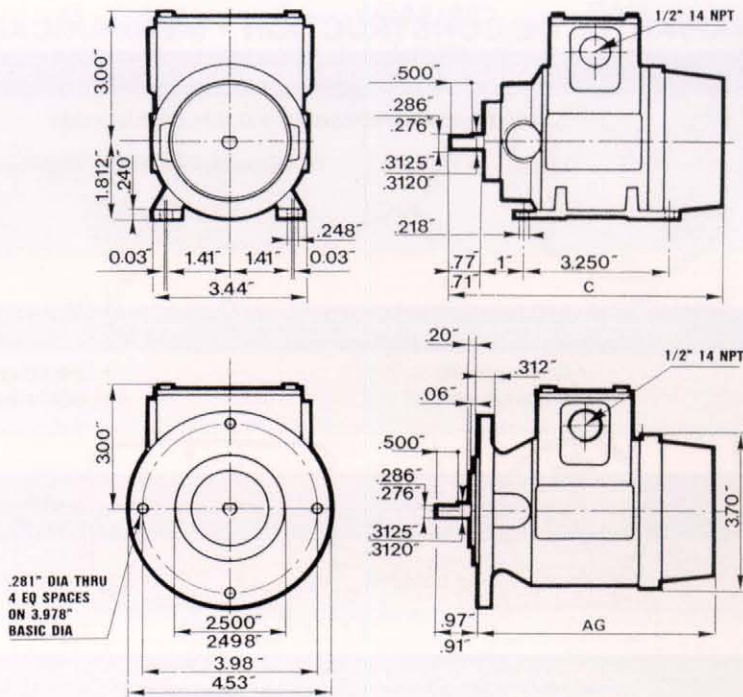

CARACTÉRISTIQUES GÉNÉRALES • GENERAL DATA • ALLGEMEINE KENNDATEN

DÉSIGNATION	DESIGNATION	BEZEICHNUNG	Symb. Symb. Symb.	Unité Unit Einheit	Val/Val/Wert
Limite mécanique de la vitesse	Max. speed (mechanical)	Max Drehzahl (mechanisch)	n_m	tr/min rpm U/min	12000
Moment d'inertie	Moment of inertia	Trägheitsmoment	J	kg cm ²	0,950
Couple d'entraînement à vide	No load driving torque	Leerlaufantriebsmoment	Mr	N.cm	1,50
Effort radial max. sur l'arbre	Max. radial shaft stress	Zulässige Radialkraft auf der Welle	F	da N	1,0
F.E.M. max. admissible	Maximum E.M.F.	Max zulässige E.M.K.	E_m	V	600
Erreur de linéarité max.	Maximum linearity error	Max. Linearitätsfehler	ΔE	% E_T	$\leq 0,15$
Taux d'ondulation global (crête à crête)	Overall ripple rate (peak to peak)	Gesamter Oberwellenanteil (spitze-spitze)	ΔE_c	% E_c	$\leq 0,5$
Harmoniques de rotation (f=2 p.n)	Rotation harmonics (f=2 p.n)	Rotationsoberwellen (f=2 p.n)	ΔE_p	% E_c	$\leq 0,2$
Harmoniques d'encoches (f=Z.n)	Slot harmonics (f=Z.n)	Nutenoberwellen (f=Z.n)	ΔE_z	% E_c	$\leq 0,3$
Précision d'étalonnage	Calibration precision	Eichgenauigkeit	ΔE_o	% E_{T0}	± 1
Dérive F.E.M. en temp. - sans compensation - avec compensation	E.M.F. temp. drift - not compensated - compensated	Temperaturgang der E.M.K. - nicht kompensiert - kompensiert	ΔE_e	%/°C	0,02 0,005
Constante de temps	Time constant	Zeitkonstante	C_t	ms	2,5
* Filtre : Constante de temps du filtre Courant de charge Vitesse	* Filter : Time constant of filter Load current Speed	* Filter : Filterzeitkonstante Laststrom Drehzahl	$R_f \times R_C$ I_c n	ms mA tr/min rpm U/min	0,47 5 3000

DÉTAILS CONSTITUTIFS CONSTRUCTION DETAILS FERTIGUNGSEINZELHEITEN		
Nombre de pôles Number of poles Polzahl	2p	2
Nombre d'encoches induit Number of armature slots Nutenzahl	Z	19
Nombre de lames au collecteur Number of commutator blades Kollektorlamellenzahl	K	57
Classe d'isolation Insulation class Isolationsklasse	B	(IEC34-1)
Température d'utilisation Operating temperature Betriebstemperatur		-30° +130° C
Protection climatique Climatic protection Klimaschutz	C_a	(IEC68-1)
Degré de protection Protection degree Schutzart	IP 54	(IEC34-5)
Sens de rotation : réversible Direction of rotation : reversible Drehrichtung : reversierbar		
Excitation : Aimants permanents : Alnico Excitation : Permanent magnets : Alnico erregung : Permanentmagnete : Alnico		

DESTINATION

- Industrial applications
- Control and regulation

ANWENDUNGSBEREICH

- Industrieinsatz
- Steuerung und Regelung

DESCRIPTION

- DC tachometer generator derived from RE.0444 R model
- Designed for the market of North America
- UL listed

BESCHREIBUNG

- Gleichstrom-Tachometerdynamo RE.0444 R
- Variante für Nord-Amerika
- UL - abgenommen

VARIANTES DE CONSTRUCTION • MECHANICAL OPTIONS • KONSTRUKTIVSARIANTEN

BOUITS D'ARBRES ET ROULEMENTS / SHAFT ENDS AND BEARINGS / WELLENENDEN UND KUGELLAGER						
	Côté entraînement / Mounting side / Antriebsseite			Côté opposé entraînement / Opposite mounting side / Gegenantriebsseite		
	D (in)	L (in)	Roulements / Bearings / Kugellager	D (in)	L (in)	Roulements / Bearings / Kugellager
Standard Max	.3125"	77"	12 x 28 x 8 ZZ	.314"	-	8 x 22 x 7 ZZ 8 x 22 x 7 ZZ

VARIANTES DE CONSTRUCTION	OPTIONS	SONDERAUSFÜHRUNGEN
<ul style="list-style-type: none"> • Joint sur bout d'arbre (IP 56) <ul style="list-style-type: none"> • Arbre avec plat • Arbre avec clavette 	<ul style="list-style-type: none"> • Sealing ring (IP 56) <ul style="list-style-type: none"> • Flat shat • Key shaft 	<ul style="list-style-type: none"> • Wellendichtung (IP 56) <ul style="list-style-type: none"> • Abgefachte Welle • Welle mit Paßfeder

ADAPTATION USUELLES SUR 2 ^{ème} BOUT D'ARBRE	AVAILABLE OPTIONS ON 2nd SHAFT END	GÄNGIGE ANBAUMÖGLICHKEITEN AM 2. WELLENENDE
• Adaptation possible de différents capteurs	• Possible adaptation of different sensors	• Verschiedene Geber

REPÉRAGE ET POLARITÉ DES BORNES (CÂBLES) POUR UNE ROTATION ANTIHORAIRE VUE DU CÔTÉ ENTRAÎNEMENT MARKINGS AND POLARITY OF TERMINALS (CABLES) FOR COUNTER-CLOCKWISE ROTATION VIEWING THE MOUNTING FACE KENNZEICHNUNG UND POLARITÄTEN DER KLEMMEN (KABEL) FÜR EINE LINKSDREHUNG AUF DER A-SEITE					
1 collecteur / 1 commutator / 1 Kollektor		2 collecteurs / 2 commutators / 2 Kollektoren			
A1 : + A2 : -		Coll. 1	1 A1 : + 1 A2 : -	Coll. 2	2 A1 : + 2 A2 : -

VARIANTES ÉLECTRIQUES • ELECTRICAL OPTIONS • ELEKTRISCHE AUSFÜHRUNGEN

			Min.											Max.
F.E.M à 1000 tr/mn E.M.F at 1000 rpm E.M.K bei 1000 U/min	E _n	V	1 coll.	6	20	30	40	50	60	80	100	120	150	200
			2 coll.		2 x 20	2 x 30		2 x 50	2 x 60		2 x 100			
Constante de vitesse Voltage gradient Drehzahlkonstante	C _v	V/tr/min V/rpm V/U/min	1 coll.	0,006	0,020	0,030	0,040	0,050	0,060	0,080	0,100	0,120	0,150	0,200
			2 coll.		2 x 0,02	2 x 0,03		2 x 0,05	2 x 0,06		2 x 0,1			
Résistance à l'induit Armature resistance Ankerwiderstand	R _a	Ω	1 coll.	1,50	12	28	45	70	100	180	280	400	640	900
			2 coll.		2 x 24	2 x 55		2 x 150	2 x 200		2 x 470			
Courant max. thermique Max thermal load Thermischer Grenzstrom	I _{th}	A	1 coll.	1,40	0,55	0,35	0,25	0,22	0,18	0,14	0,11	0,09	0,07	0,07
			2 coll.		2 x 0,23	2 x 0,14		2 x 0,09	2 x 0,09		2 x 0,05			
Vitesse max. admissible Max. allowed speed Max. zulässige Drehzahl	n _a	tr/min rpm U/min	1 coll.	12000	12000	12000	12000	12000	10000	7500	6000	5000	4000	3000
			2 coll.		12000	12000		12000	10000		6000			

B A L A I S • B R U S H E S • B Ü R S T E N

Nombre Number Anzahl	Dimensions Sizes Maße	Qualité/Grade/Qualität	Domaine d'utilisation/Application limits/Anwendungsbereich	Réf./Ref/Referenz	
	mm	Électrographitiques Electrographite Elektrographit	Recommandés pour vitesses élevée et F.E.M Recommended for high speed and E.M.F Empfohlen für hohe drehzahlen und E.M.K	< 300 V < 300 V < 300V	31 - 41 - EG
4 ou 8 or - oder	3,1 x 4,1 x 10	Carbo-argent Silver-graphite Silber-Kohle	STANDARD pour utilisation normale à F.E.M for normal use at E.M.F für normalen Einsatz bei E.M.K	< 300 V < 300 V < 300V	31 - 41 - CA

